

Gemeinsam Visionen realisieren

Wenn 27 Wohneinheiten auf ein System bauen.

November 2020



Thomas Reinke (ÖHH)

Andreas Johnsen (ÖHH)

Tim Liedtke (FUTURA)

Wie oft bekommt man als Bauherr den Satz „Man baut nur einmal im Leben!“ zu hören? Sei es von Freunden, Familienmitgliedern oder von sich selbst.

Letztendlich beauftragt man Architekten, Statiker, Zeichner, Berater und und und... Nur mit der Intention das Eigenheim mit minimalem Stress und Zeitaufwand koordinieren zu können.

Was wenn weniger mehr ist?

So benötigt man keine 10 Instanzen bis zum Eigenheim, sondern nur zwei:

ÖHH und FUTURA.

In den vergangenen Monaten wurden sieben familienfreundliche Reihenhäuser in Holzrahmenbau auf dem ehemaligen Gelände der „Röttiger Kaserne“ im Fischbeker Heidbrook in Hamburg Neugraben errichtet. Reihenhäuser, die ökologischer und nachhaltiger nicht sein können. Insgesamt konnten wir neuen Wohnraum für 27 Wohneinheiten realisieren. Die ökologischen KFW40-Häuser haben eine Wohnfläche von 120 m² bis 130 m² und bieten somit genug Platz für ein angenehmes Wohnen.



HYBRIDE GMBH
Energieeffiziente Gebäude



Die EnergieSpar-Bodenplatte

Die Kooperation der Firmen Ökologischer Hausbau Hamburg GmbH (ein Zusammenschluss aus A. Johnsen Zimmerei & Hausbau und Ökologischer Holzbau Sellstedt GmbH) und FUTURA Fundamentsysteme GmbH hat es ermöglicht, dieses Projekt zu verwirklichen. FUTURA bietet mit den Energiespar-Bodenplatten das perfekte Fundament für die Häuser der Firma ÖHH. Mit der integrierten Wärmedämmung und dem Beton, welcher als Wärmespeicher fungiert, können bis zu 50% Heizkosten eingespart werden. Das Zusammenspiel der Kooperationspartner und deren Produkte schafft also ein perfektes zu Hause.

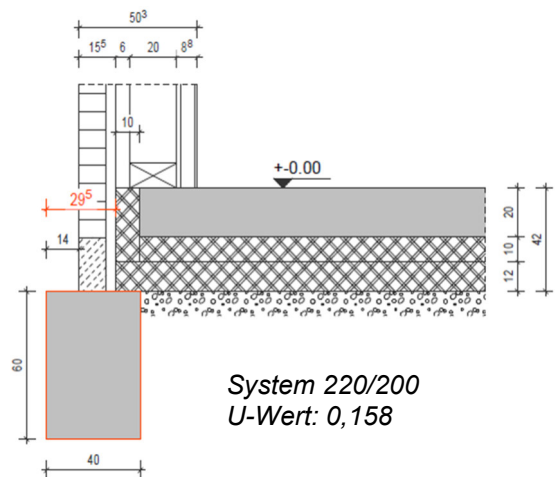

Warum FUTURA? „Weil ich das so wollte! Das Preis-Leistungsverhältnis stimmt und die fertige Oberfläche ist so eben, dass in den seltensten Fällen nachgearbeitet werden muss.“

Herr Johnsen, Gesellschafter der ÖHH GmbH.



Mit der sorgfältigen Planung der ersten Bodenplatte startet das Projekt Neugraben. Im November 2019 begann der Bau der Reihenhäuser. Ein Jahr später, im November 2020, wurde die letzte Bodenplatte fertiggestellt, die ersten Häuser stehen bereits und sind teilweise schon bezogen.

Dank der langjährigen Zusammenarbeit, sind beide Firmen hervorragend vorbereitet um den Bauablauf so angenehm wie möglich zu gestalten. Durch die handwerklich exakten Vorfertigungen der Bauteile wird eine kürzere Bauzeit garantiert.

Die daraus resultierende Bauqualität ist nur ein Vorteil von vielen Weiteren.



**Hier gilt Spitzenqualität
- made in Germany -**

Auch das eingebaute Fundament wird in Sachen Effizienz und Nachhaltigkeit den Anforderungen gerecht: Denn anstatt Estrich zu verwenden, wird hier die Betonoberfläche nach Estrich-Norm geglättet, sodass Baufeuchte vermieden und Bauzeit gespart wird.



Durch das Zusammenspiel der FUTURA-Bodenplatte und den ÖHH-Holzhäusern entsteht ein gesundes und angenehmes Raumklima zugleich.

Eine Besonderheit, welche Sie woanders kaum wiederfinden. Gerade für Allergiker ist das die optimale Lösung, denn Staubaufwirbelungen gehören hier der Vergangenheit an.

Außerdem verfügt das Bausystem der Häuser über viele ökologische Standards.

Eine Wärmedämmung aus nachwachsenden Rohstoffen wie Zellulose, eine überprüfte luftdichte Gebäudehülle, eine konsequente Vermeidung von Wärmebrücken vom Fundament bis zum Dach und schnell regelnde und hocheffektive Heiz- und Lüftungssysteme sind nur einige Beispiele.

Eigenheim mit Charakter: Der Innenausbau kann sich sehen lassen.

Die Innenwände wurden aus hochwertigen Vollholzständern mit einer entsprechenden Beplankung gefertigt.

Kreation und Kreativität

Da diese Wände kaum Lasten mit sich bringen, kann das Obergeschoss ganz nach Belieben gestaltet werden und auch bei nachträglichen Änderungen braucht man diesbezüglich keine Bedenken mehr zu haben. Durch die bodentiefen Fenster werden alle Räume mit genügend Tageslicht durchflutet. Zu guter Letzt ist die hochwertige Buchenholz-Treppe ein regelrechter Eye Catcher.

Die jahrelange Kooperation der Geschäftspartner zeigt immer wieder, dass beide Konzepte perfekt zu einander passen. Eine Kombination, die beide Firmen nicht missen wollen.





Entwurfsverfasser: **KRÖGERhausplan**
 Dipl.-Ing. Arch. Fred Kröger
 Sandhöhe 10
 21129 Hamburg
www.hausplan.de



REIHENHÄUSER TYP 450

Ökologisches Holzhaus, KfW 40

REIHENHÄUSER TYP 600

Ökologisches Holzhaus, KfW 40

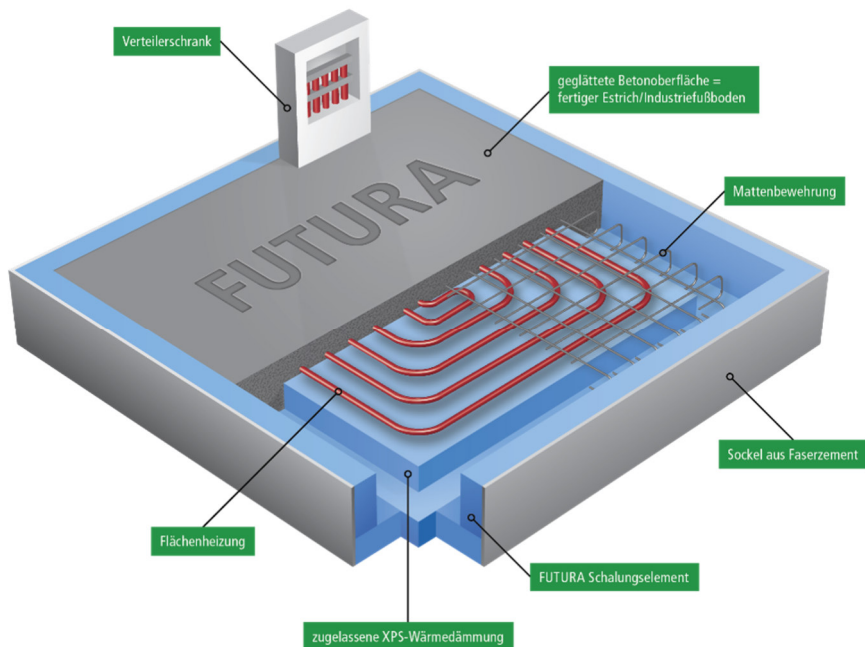



ÖHH - Ökologischer Hausbau Hamburg

Hamburger Straße 2-6, 22946 Grande

Geschäftsführer

Andreas Johnsen, Thomas Reinke

☎ 04154 / 98 98 0 0

Telefax 04154 / 98 98 0 68

www.öhh-hamburg.de

kontakt@öhh-hamburg.de

ÖKOLOGISCH • NACHHALTIG • EFFIZIENT • INNOVATIV



Die EnergieSpar-Bodenplatte

FUTURA Fundamentsysteme GmbH

Westring 29, 24850 Schuby

Geschäftsführer

Dirk Nieber, Sven Foht

☎ 0 46 21 / 95 20 30

Telefax 0 46 21 / 95 203 700

www.futura-energiesparen.de

info@futura-energiesparen.de

STARKE PARTNER

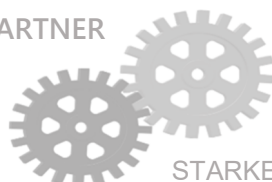

STARKE QUALITÄT